

NO.	DESCRIPTION	UNIT	QTY	UNIT PRICE	TOTAL	REMARKS
1
2
3
4
5
6
7
8
9
10
11
12
13
14
15
16
17
18
19
20
21
22
23
24
25
26
27
28
29
30
31
32
33
34
35
36
37
38
39
40
41
42
43
44
45
46
47
48
49
50
51
52
53
54
55
56
57
58
59
60
61
62
63
64
65
66
67
68
69
70
71
72
73
74
75
76
77
78
79
80
81
82
83
84
85
86
87
88
89
90
91
92
93
94
95
96
97
98
99
100

NO.	DESCRIPTION	UNIT	QTY	UNIT PRICE	TOTAL
1
2
3
4
5
6
7
8
9
10
11
12
13
14
15
16
17
18
19
20
21
22
23
24
25
26
27
28
29
30
31
32
33
34
35
36
37
38
39
40
41
42
43
44
45
46
47
48
49
50
51
52
53
54
55
56
57
58
59
60
61
62
63
64
65
66
67
68
69
70
71
72
73
74
75
76
77
78
79
80
81
82
83
84
85
86
87
88
89
90
91
92
93
94
95
96
97
98
99
100

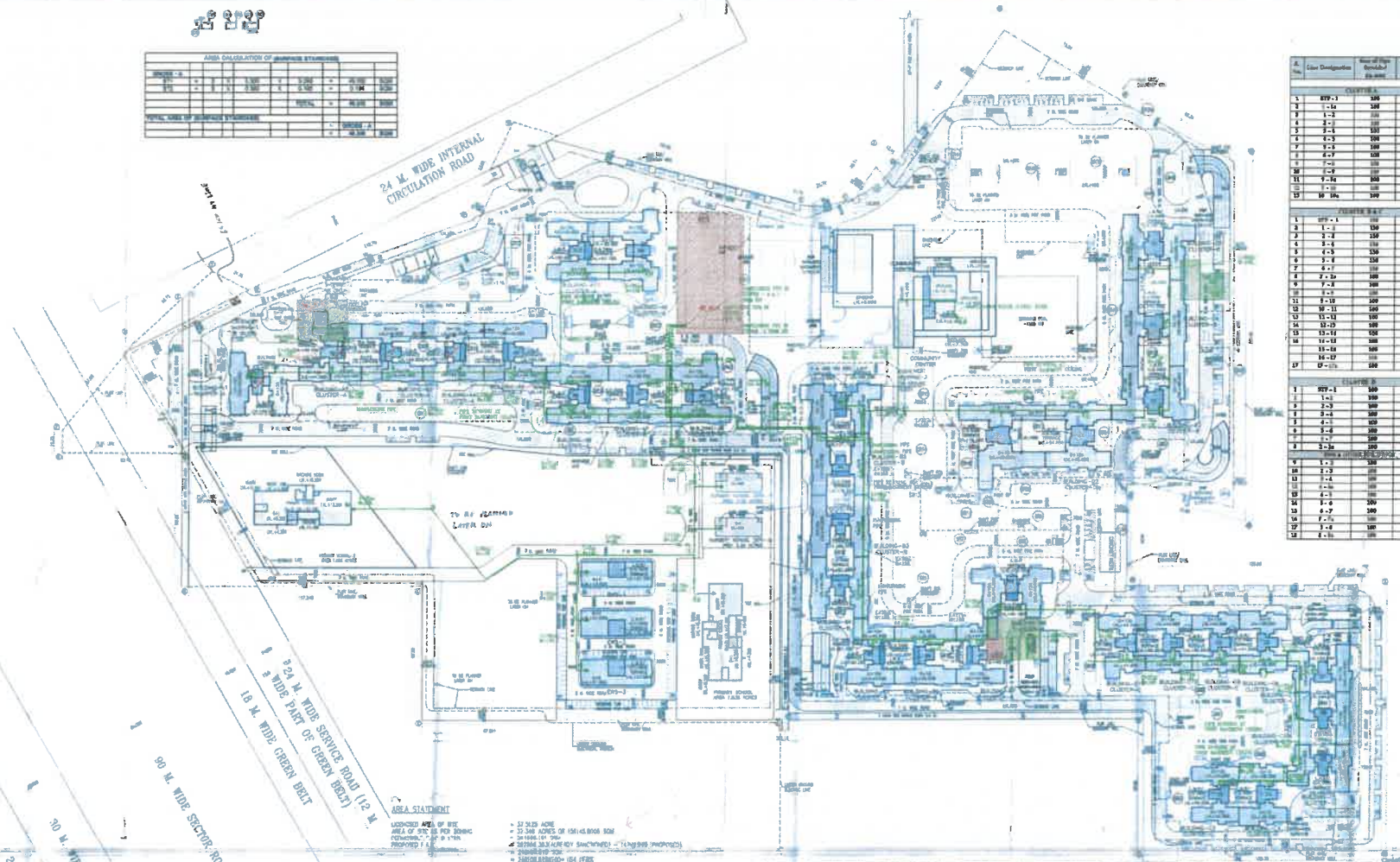

SEC-67A

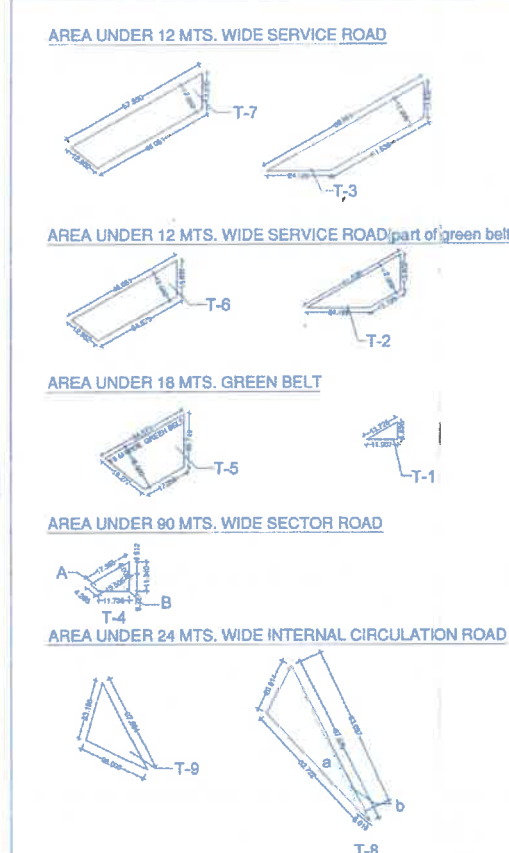
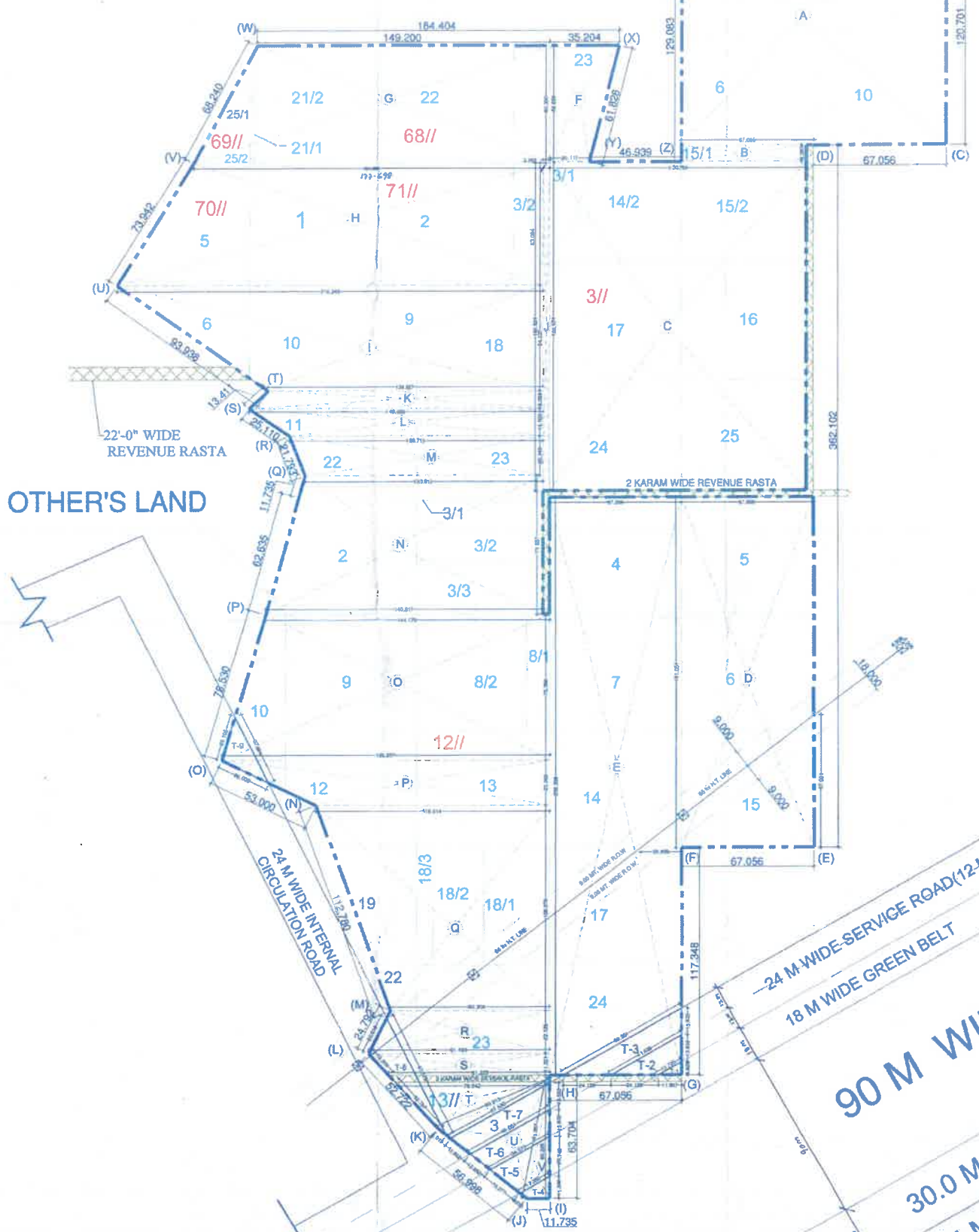

TOTAL AREA UNDER ROAD										
AREA UNDER 12 MTS. WIDE SERVICE ROAD										
T7	57.530	48.581	12.000						821.48	SQMT
T3	69.351	41.538	12.000						885.33	SQMT
									1,706.81	SQMT
									0.318	ACRES
AREA UNDER 12 MTS. WIDE SERVICE ROAD(part of green belt)										
T8	48.091	34.873	12.000						483.74	SQMT
									813.22	SQMT
									0.291	ACRES
AREA UNDER 18 MTS. GREEN BELT										
T5	34.873	17.355	18.000						487.35	SQMT
T1	11.007	8.826							40.84	SQMT
									307.58	SQMT
									0.132	ACRES
AREA UNDER 90 MTS. WIDE SECTOR ROAD										
T4	17.355	13.506	4.002						61.75	SQMT
B	11.735	8.727							39.47	SQMT
									191.22	SQMT
									0.218	ACRES
AREA UNDER 24 MTS. WIDE INTERNAL CIRCULATION ROAD										
T9	23.195	28.005	37.884						43.443	SQMT
									297.185	SQMT
									68.187	SQMT
									508.250	SQMT
									67.814	SQMT
									66.652	SQMT
									875.587	SQMT
									0.276	ACRES
Total Area Under Road										
									3,584.442	SQMT
									0.388	ACRES
NET SITE AREA = 37.512 ACRES = 36.834 ACRES										

DEMARICATION PLAN

Area Detail of Plot										
A	134.112	X	120.701						18,187.453	Sq. mt.
B	67.056	X	8.363						511.70	Sq. mt.
C	130.758	X	168.515						22,136.489	Sq. mt.
D	67.056	X	181.051						12,140.558	Sq. mt.
E	67.056	X	288.389						20,706.843	Sq. mt.
F	35.204	X	28.117	X	0.5	X			66.956	Sq. mt.
G	148.2	X	181.051	X	0.5	X			8,955.324	Sq. mt.
H	177.886	X	216.245	X	0.5	X			12,427.720	Sq. mt.
I	216.245	X	139.857	X	0.5	X			8,955.508	Sq. mt.
J	3.383	X	189.924						508.402	Sq. mt.
K	136.827	X	148.489	X	0.5	X			1,313.888	Sq. mt.
L	148.488	X	128.713	X	0.5	X			1,981.741	Sq. mt.
M	128.713	X	120.912	X	0.5	X			2,539.810	Sq. mt.
N	130.912	X	140.817	X	0.5	X			8,377.387	Sq. mt.
O	144.17	X	188.237	X	0.5	X			11,687.087	Sq. mt.
P	198.237	X	118.814	X	0.5	X			3,312.817	Sq. mt.
Q	118.814	X	88.309	X	0.5	X			10,550.478	Sq. mt.
R	88.309	X	91.483	X	0.6	X			1,900.580	Sq. mt.
S	91.483	X	81.225	X	0.5	X			11,221	Sq. mt.
T	78.042	X	22.797	X	69.913	X			85.876	Sq. mt.
U	85.876	X	7.814	X	53.079	X			944.142	Sq. mt.
V	60.913	X	58.988	X	81.387	X			89.634	Sq. mt.
W	89.634	X	28.711	X	32.638	X			1,541.350	Sq. mt.
X	81.387	X	11.735	X	63.704	X			88.388	Sq. mt.
Y	88.388	X	7.041	X	58.883	X			387.899	Sq. mt.
Total Area										
									151,781.111	SQ. MT.
Net Area										
									37.512	ACRES

PROJECTS NAME:
PROPOSED GROUP HOUSING COLONY AREA MEASURING 37.512 ACRES IN SEC-67A FALLING IN THE REVENUE ESTATE OF VILLAGES DHUMASPUR, DISTT. GURGAON, BEING DEVELOPED BY M/S BLUE PLANET INFRADEVELOPERS PVT. LTD., M/S GLOBAL ESTATE, M/S MADEIRACON BUILD PVT. LTD. C/O M/S PRECISION REALTORS PVT. LTD.

OWNERS:-
M/S PRECISION REALTORS PVT. LTD.
 Regd. Off.: 305, 3rd floor, Kanchan House, Karampura Complex, New Delhi - 110015

ARCHITECTS SIGNATURE.

OWNER'S SEAL & SIGNATURE.

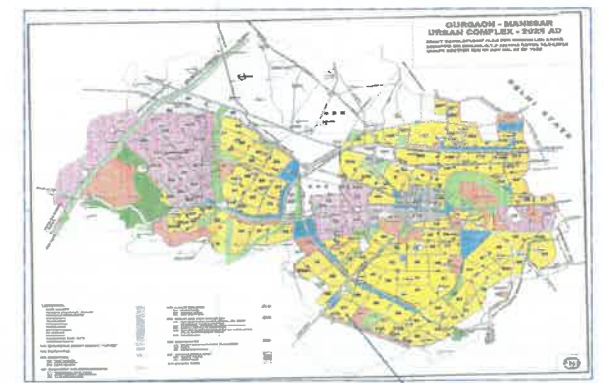
24 M WIDE SERVICE ROAD (12-M wide part of green belt)
18 M WIDE GREEN BELT
90 M WIDE SECTOR ROAD
30.0 M. WIDE GREEN BELT
24 M WIDE ROAD